

**optimum<sup>®</sup>**

**Odkurzacz  
kompaktowy  
OK-1623**



---

**INSTRUKCJA OBSŁUGI  
GWARANCJA**

## ODKURZACZ OK-1623 INSTRUKCJA OBSŁUGI

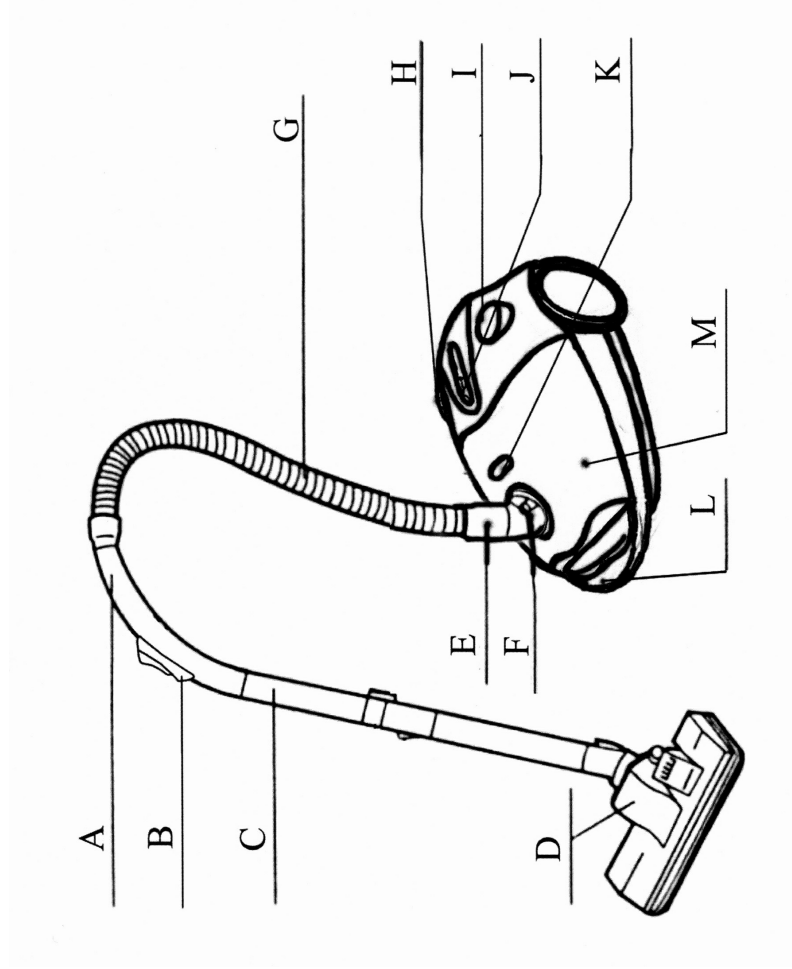

### OPIS URZĄDZENIA

- A. uchwyt
- B. regulator mocy ssania
- C. 2 metalowe rury
- D. głowica dywanowo-podłogowa
- E. końcówka mocująca węża
- F. przycisk węża
- G. wąż elastyczny
- H. zwijacz kabla zasilającego
- I. przycisk włącznika/wyłącznika
- J. elektroniczna regulacja mocy
- K. wskaźnik zapełnienia worka
- L. uchwyt do przenoszenia
- M. pokrywa przednia

## WAŻNE INFORMACJE

1. Należy uważnie przeczytać niniejszą instrukcję.
2. Odkurzacz powinien być podłączony do gniazda ze stykiem ochronnym.
3. Przed uruchomieniem urządzenia należy upewnić się, że napięcie zasilania w sieci elektrycznej odpowiada napięciu na tabliczce znamionowej odkurzacza.
4. Urządzenie przeznaczone jest tylko do użytku domowego.
5. W wypadku czyszczenia, czynności konserwacyjnych lub przenoszenia urządzenia oraz, gdy nie jest ono używane, należy zawsze wyjąć wtyczkę z gniazdka zasilającego.
6. Przed otwarciem odkurzacza należy zawsze wyjąć wtyczkę z gniazdka zasilającego.
7. Do czyszczenia urządzenia nie wolno stosować spirytusów metylowych ani innych rozpuszczalników.
8. Nie należy używać odkurzacza do wysania cieczy.
9. Nie wolno pozostawiać włączonego urządzenia bez nadzoru. Należy umieścić je w miejscu niedostępnym dla dzieci oraz osób specjalnej troski.
10. Urządzenie służy wyłącznie do użytku domowego. Należy stosować je zgodnie z niniejszą instrukcją.
11. Nie należy włączać odkurzacza gdy istnieje przypuszczenie, że jest uszkodzony. W celu dokonania naprawy i zakupu akcesoriów należy skontaktować się z Autoryzowanym Punktem Serwisowym. Należy regularnie sprawdzać stan węża. Nie należy go używać gdy jest uszkodzony.

- **Nie wolno używać odkurzacza do czyszczenia mokrych powierzchni czy zbierania wody.**



- **Nie wolno używać odkurzacza do wysysania ostrych przedmiotów: igieł, pinezek czy też sznurka.**

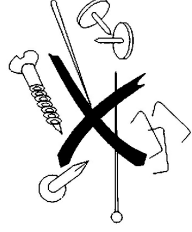

- **Nie wolno używać odkurzacza do wysysania zapalonych zapalek, niedopałków papierosa lub gorącego popiołu.**



- **Nie należy trzymać odkurzacza w pobliżu źródeł emitujących ciepło. Zbyt ciepłe powietrze może doprowadzić do zdeformowania się plastikowych części odkurzacza bądź też je odbarwić.**

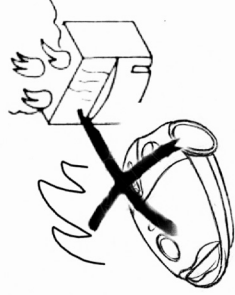

- **Nie wolno blokować zasłaniań otworów dopływu i odpływu powietrza.**

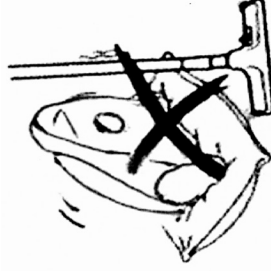

- **Nie należy wyciągać wtyczki z gniazdka poprzez ciągnięcie za przewód zasilający lub za odkurzacza.**



- Nie należy przesuwać urządzenia po kablu zasilającym.
- Zawsze wyjmij wtyczkę z gniazdka kiedy nie korzystasz z urządzenia.
- Sprawdzaj wąż co jakiś czas. Jeżeli okaże się że jest w jakikolwiek sposób uszkodzony wymień go.
- Jeżeli kabel zasilający zostanie uszkodzony, musi zostać wymieniony przez producenta, jego przedstawiciela serwisu lub podobnie wykwalifikowany personel, w celu uniknięcia zagrożeń.
- Nie zanurzaj kabla zasilającego w wodzie.
- Sprawdzaj stan rury teleskopowej. Jeżeli istnieje prawdopodobieństwo, że jest uszkodzona nie używaj jej.

### Montaż odkurzacza

Zawsze należy wyjąć wtyczkę z gniazda zasilającego przed przystąpieniem do zakładania lub zdejmowania akcesoriów.

- Połącz elastyczny wąż z uchwytem, jak pokazano na rysunku.

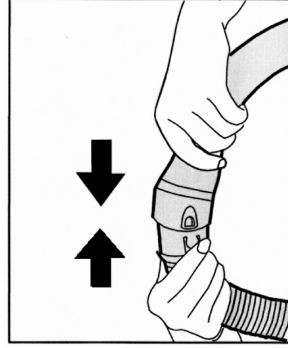

- Połącz końcówkę mocującą węża, rurę teleskopową oraz pozostałe akcesoria.

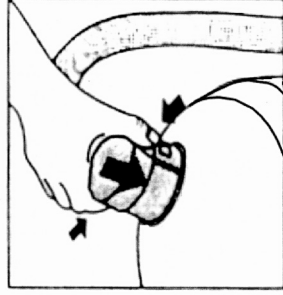

### UŻYCIE KOŃCÓWEK CZYSZĄCYCH

Głowica do dywanów i podłóg, posiada przycisk „wahadłowy” dzięki któremu ułatwiony jest stały kontakt głowicy z odkurzaną powierzchnią.

- pozycja 1 do odkurzenia podłóg, parkietów itd., szczotka głowicy podłogowej powinna być w najniższej pozycji. Do zmiany pozycji służy przycisk „wahadłowy” znajdujący się na głowicy.

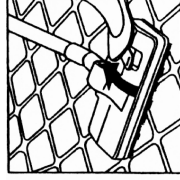

- pozycja 2 do odkurzenia wykładzin i dywanów, szczotka głowicy powinna być podniesiona. Do zmiany pozycji służy przycisk „wahadłowy” znajdujący się na głowicy.

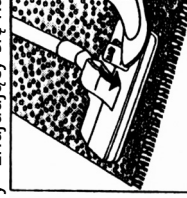

- Ssawka do czyszczenia obić i schodów.



- Wąska szczotka szczelinowa – do czyszczenia książek, okien, biurek.

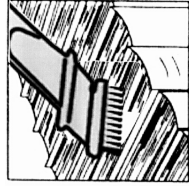

- Ssawka szczelinowa – do czyszczenia rogów, wąskich krawędzi do których trudno się dostać.

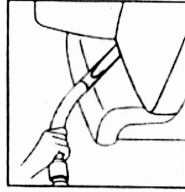

## INSTRUKCJA UŻYCIA

1. Przed użyciem odkurzacza, odwinąć wystarczająco długi odcinek kabla i włożyć wtyczkę do gniazda ściennego. Żółty znacznik na kablu zasilającym wskazuje idealną długość kabla. Nie wyciągać kabla poza znacznik czerwony.
2. Włożyć wtyczkę do gniazda. Naciśnąć przycisk włączone/wyłączone (ON/OFF), w celu uruchomienia odkurzacza. Wskazane jest ustawienie elektronicznej regulacji mocy na MIN przed włączeniem odkurzacza.

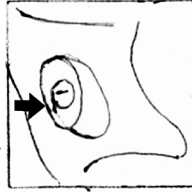

3. Poprzez przesuwanie suwaka elektronicznej regulacji mocy możemy dostosować moc ssania urządzenia.

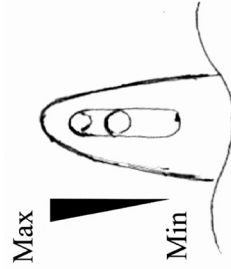

4. Uchwyt węża posiada zawór upustowy, który umożliwi regulację siły ssania. Poprzez regulację otworu przepływu powietrza można zmniejszyć siłę ssania.



5. W celu zwinięcia kabla zasilającego, należy nacisnąć przycisk zwijania za pomocą jednej ręki, a drugą ręką należy naprowadzać kabel, aby uniknąć gwałtownego zwijania, mogącego spowodować uszkodzenia kabla.

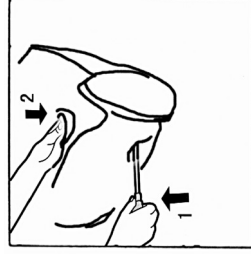

## Alarm

- Kiedy lampka znajdujaca się na korpusie odkurzacza pali się na czerwono lub jeśli nastąpił spadek siły ssania, oznacza to, że worek na kurz jest pełen i należy go opróżnić.

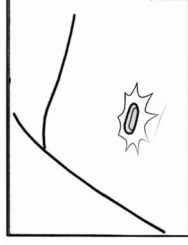

- Umieść wąż w części wylotowej powietrza aby wydmuchać kurz, a następnie wyczyścić miejsca do których trudno się dostać.

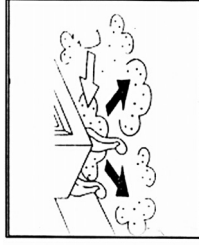

## WYMIANA WORKA

Wymień worek zawsze, kiedy jest już pełen. Po wyjęciu węża, otwórz pokrywę przednią naciskając przycisk i wyciągnij worek z komory.



Jeżeli używany jest worek papierowy, zsuń plastikową podpórkę, wyjmij i opróżnij worek.



Jeżeli w użyciu jest worek tekstylny należy otworzyć zamek i usunąć zawartość worka.

## ZAKŁADANIE WORKA NA ŚMIECI

Wsuń plastikową podpórkę na tekturowe zakończenie worka tak aby go zamknąć.

Umieść prawidłowo worek w komorze odkurzacza.

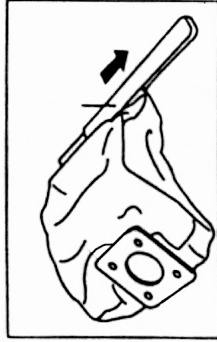

## CZYSZCZENIE FILTRA

1. Kiedy filtr ochronny silnika jest brudny wyjmij filtr i wyczyść delikatnie w wodzie. Przed ponownym założeniem należy poczekać do momentu jego zupełnego wyschnięcia.

2. Aby wyczyścić czy zastąpić filtr wylotowy powietrza musimy najpierw wyjąć kratkę zabezpieczającą po czym wyjąć filtr z komory.

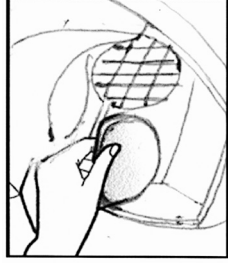

3. Filtr powinien być czyszczony regularnie i wysuszony przed ponownym założeniem.

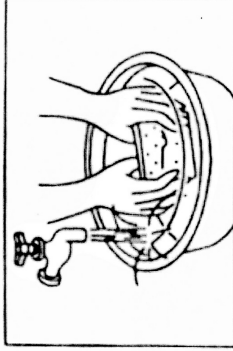

4. Wymiana filtrów zależy od częstotliwości używania odkurzacza ale zaleca się wymieniać filtry co 2-3 miesiące.

## KONSERWACJA

• Do czyszczenia urządzenia nie wolno stosować spirytusów metylowych ani innych rozpuszczalników.



• Elementy przylegające do głowicy dywanowo-podłogowej możemy czyścić za pomocą małej szcotełki, najlepiej raz w miesiącu.

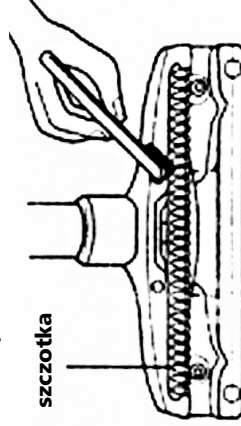

### PRZECHOWYWANIE ODKURZACZA

Zamocuj oprzyrządowanie na specjalnym uchwycie znajdującym się w podstawie odkurzacza.

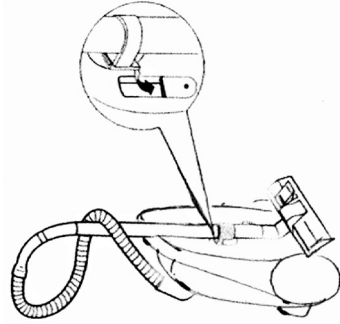

### Dane techniczne:

Moc znamionowa: IEC 1400 W/1600 W max  
Napięcie: ~220-240 V  
Częstotliwość: 50-60 Hz  
Poziom hałas: 72 dB/A

ROZWIĄZYWANIE PROBLEMÓW		
Problem	Przyczyna	Rozwiązanie
Silnik nie pracuje	Wtyczka nie jest docięnięta	Docisnij wtyczkę do gniazdka
Pokrywa przednia nie zamyka się	Worek na kurz został nieprawidłowo założony	Umieść worek na kurz prawidłowo w komorze odkurzacza
Spadek siły ssania	Filtr jest zablokowany	Wyczyść filtr
	Worek na kurz jest przepelniony	Wymień worek lub opróżnij go
Urządzenie grzeje się	Zapchany został wąż lub połączenie węża	Sprawdź wąż i ewentualnie usuń przedmiot blokujący
	Normalnym objawem jest lekkie zagrzanie się odkurzacza podczas pracy	

Import: **Expo-service**<sup>®</sup> Sp. z o.o.

01-585 Warszawa, ul. Próchnika 4  
**DZIAŁ HANDLOWY W MIŃSKU MAZOWIECKIM:**  
tel. (0-25) 759 18 81, fax (0-25) 759 18 85  
AGD@expo-service.com.pl, <http://hoho.pl>

